

車内の
注目を集める
デジタルメディア

Tokyo Metro Vision [TMV]

東京メトロ各路線に順次導入中の、視認性の高いデジタルメディアです。各ドア上部に設置した液晶ディスプレイで、動画を主体とした豊かな広告表現を展開することができます。

広告
到達率 **37.6%**

広告調査データについては「データ編・P75」をご覧ください。



設置位置

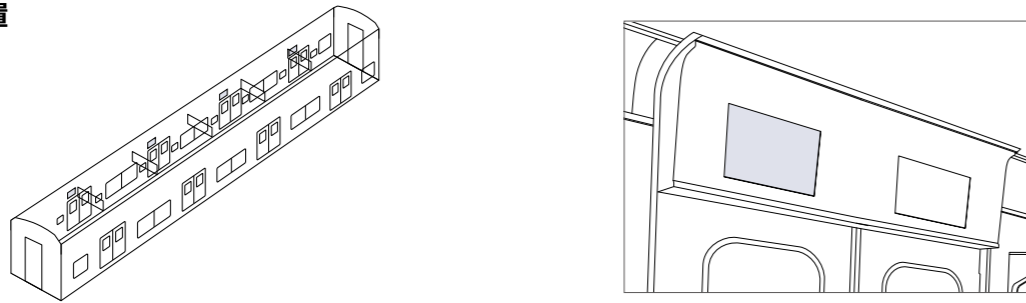

モニターサイズ

[銀座線・丸ノ内線・日比谷線・東西線・千代田線・半蔵門線・南北線]

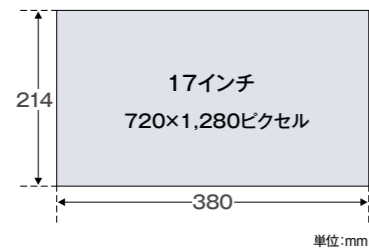

[有楽町線・副都心線]

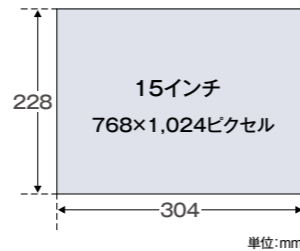

(2017年4月現在)

路線	編成数(車両数)	設置面数	モニターサイズ	
銀座線	6両1編成(3ドア車)	38編成(228両)	17インチ(16:9)	
丸ノ内線	6両1編成(3ドア車)	37編成(222両)		
日比谷線	7両1編成(4ドア車)	2編成(14両)		
東西線	10両1編成(4ドア車)	21編成(210両)		
千代田線	10両1編成(4ドア車)	33編成(330両)		
千代田線 区間列車	3両1編成(4ドア車)	4編成(12両)		
半蔵門線	10両1編成(4ドア車)	23編成(230両)		
南北線	6両1編成(4ドア車)	3編成(18両)		
有楽町線・副都心線	10両1編成(4ドア車)	36編成(360両)		15インチ(4:3)
合計	197編成(1,624両)	12,092面		

※2017年4月以降、丸ノ内線・日比谷線・東西線・千代田線・半蔵門線・南北線に17インチ(16:9)液晶モニター搭載車両を順次導入します。

商品概要(1ロール最大12分=15秒×48枠)

種別	放映期間	構成	広告料金(税別)	放映開始	販売枠数	備考
1weekスポット	1週間	CM15秒	2,900,000円	月曜日	30	-
26weeksスポット	26週間連続放映	CM15秒	37,700,000円		6	販売枠数は、1期最大6枠までとします。 1枠×26期(26週間)の放映で、2017/4/3~2018/4/1の間に放映完了するものとします。
オリジナル番組	13週間連続放映	オリジナル番組 60秒 + CM30秒	72,000,000円		1期あたり 2社まで	放映開始日は自由に設定できます。 (ただし、月曜日放映開始固定となります) 放映期間は、2017/4/3~2018/4/1の間とし、 この間で放映完了するものとします。 広告主制作によるオリジナル番組60秒と CM30秒を放映することができます。 オリジナル番組は、直接的な広告要素を含まない 内容とします。 オリジナル番組名を冒頭に表記してください。 番組内のクレジットタイトルに必ず広告主名を 表記してください。 13週間1番組の放映です。ただし、番組内容に ついては1週間ごとに更新が必要です。

※オリジナル番組や26weeksスポットは、1weekスポット・デジタルパッケージ各種と並行して販売します。 ※販売状況や全体の調整等の都合により、設定販売枠数は増減する場合があります。
※放映内容は1申込につき、1商品または1サービスを基本とします。
※すべての放映内容について事前審査が必要です。修正可能な段階で必ず意匠審査を受けてください。オリジナル番組については、番組内容が分かる資料を事前に提出してください。
※業種数の規制は行っていないため、同一業種の広告が放映されることがあります。
※急遽素材の変更や放映を中止する場合、別途既定の費用がかかります。また、作業完了までに時間を要する場合があります。あらかじめご了承ください。
※大規模な運転支障・災害等の際には放映を見合わせる場合があります。また、システム上の理由から、放映が一時的に中断されたり中止になる可能性があります。
※いずれの場合も、広告料金の払い戻しは原則いたしません。あらかじめご了承ください。
※東京メトロが行う情報提供や、緊急および公共性を伴う重要なお知らせを放映する際には、ロール長を伸ばす場合があります。
※銀座線、丸ノ内線、東西線については、各路線ごと最大2編成を広告貸切電車で転用する場合があります。

東京メトロの各種デジタルメディアをセットにしたパッケージ商品をご用意しています。(P17参照)

オプションメニュー

オプションメニュー	オプション料金(税別)	
	2~3素材	4~6素材
ロール切替	無償対応	100,000円
日にち(曜日)切替		
タイム切替		

※オプションメニュー利用による複数素材使用の場合も、原則として1申込につき、1商品または1サービスの放映内容を基本とします。
※ロール切替とタイム切替の併用はできません。
※ロール切替は最大6ロールまでとします。
※異なる秒数の素材について、オプションメニューは使用できません。
※オペレーションやシステムに過度な負担がかかるものはご希望に添えない場合があります。
※メトロデジタルパッケージでオプションを利用する場合は、それぞれの媒体に既定のオプション料金が発生します。

割引制度

割引制度	内容	条件	割引率	広告料金(税別)/1枠
放映本数割引	年度内において、一定本数以上の放映を条件に、広告料金を割引します。初回の申込時に申請した割引率のみを適用します。	1weekスポット 年度内52本以上	45%	1,595,000円
		1weekスポット 年度内26本以上	35%	1,885,000円
		1weekスポット 年度内13本以上	25%	2,175,000円
累計本数割引	年度内において、1weekスポットの申込の合計本数が13本以上となった場合、13本目以降を割引します。	1weekスポットの申込の合計本数が年度内13本以上	20%	1~12本
				13本目以降
初めて割引	TMVを初めて利用する広告主に対して、当初申込に限り1weekスポットを最大8本まで割引します。	2013年4月~2017年3月の期間内にTMVの出稿実績がない広告主	20%	2,320,000円

※各種割引適用には事前に申請が必要です。 ※1週間15秒を1本として換算します。 ※広告主単位での申込となります。(関連会社、グループ会社には適用されません)
※累計本数割引に到達した広告主は、随時ご案内させていただきます。
※キャンセルはできません。出稿が予定本数に満たなかった場合は、実本数に応じた広告料金を年度末に清算いたします。
※すべて2017年4月3日~2018年4月1日の間で放映することを原則とします。