

路線ごとに
長期掲出が可能

まど上ポスター

2週間および1ヵ月単位での長期掲出ができ、より深く、強くメッセージを浸透させることができます。路線ごとに掲出できるため、沿線特性に合わせたエリアマーケティングへの対応にも効果的です。

広告到達率 **40.6%**

広告調査データについては「データ編・P73」をご覧ください。
※掲載データは「まど上ポスター(シングル)」の数値です。



掲出位置

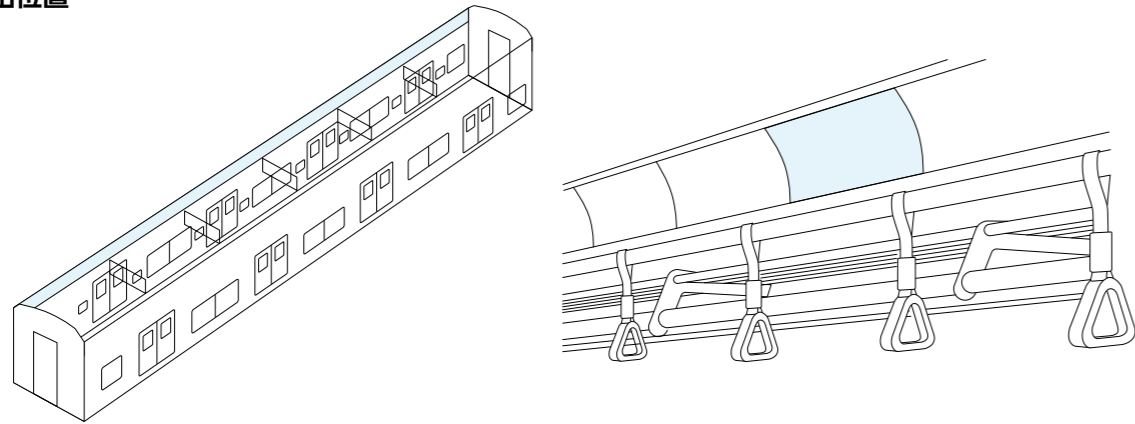

媒体サイズ

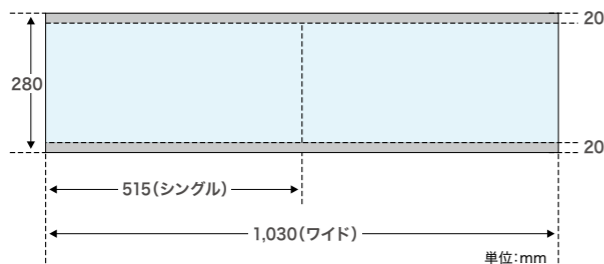

※ポスターは裏貼り(コートボール53kg縦目)をして納品してください。
※上下各20mmは、ホルダーのクワ工部分です。
ホルダーの下に隠れますのでデザイン上ご注意ください。

納品/作業日より2営業日前

掲出路線	種別	掲出期間	納品枚数	広告料金(税別)				掲出開始	作業日
				1ヵ月		2週間			
				シングル	ワイド	シングル	ワイド		
東京メトロ全線 (東葉高速・埼玉高速含む)	A枠	1ヵ月/ 2週間	3,300枚	9,080,000円	18,160,000円	5,448,000円	10,896,000円	月/ 水/ 金曜日	掲出開始 の当日
銀座線	A枠		300枚	2,050,000円	4,100,000円	1,230,000円	2,460,000円		
	A2枠		200枚	1,367,000円	2,734,000円	820,200円	1,640,400円		
丸ノ内線	A枠		400枚	1,980,000円	3,960,000円	1,188,000円	2,376,000円		
	A2枠		370枚	1,551,000円	3,102,000円	930,600円	1,861,200円		
	A3枠		240枚	693,000円	1,386,000円	415,800円	831,600円		
日比谷線	A枠		380枚	1,110,000円	2,220,000円	666,000円	1,332,000円		
東西線 (東葉高速含む)	A枠		680枚	1,350,000円	2,700,000円	810,000円	1,620,000円		
	A2枠		680枚	1,263,000円	2,526,000円	757,800円	1,515,600円		
	A3枠		630枚	913,000円	1,826,000円	547,800円	1,095,600円		
千代田線	A枠		500枚	800,000円	1,600,000円	480,000円	960,000円		
千代田線	A2枠		420枚	636,000円	1,272,000円	381,600円	763,200円		
	A3枠		380枚	574,000円	1,148,000円	349,200円	698,400円		
有楽町線・副都心線	A枠		700枚	1,100,000円	2,200,000円	660,000円	1,320,000円		
半蔵門線	A枠		380枚	460,000円	920,000円	276,000円	552,000円		
	A2枠		300枚	392,000円	784,000円	235,200円	470,400円		
南北線 (埼玉高速含む)	A枠		250枚	230,000円	460,000円	138,000円	276,000円		

※A2枠はTMV搭載車両の運転台付車両には掲出されません。 ※A3枠はTMV搭載車両の全車両に掲出されません。

女性専用車限定まど上

掲出路線	掲出期間	納品枚数	広告料金(税別)		掲出開始	作業日
			シングル	ワイド		
日比谷線・ 東西線(15000系除く)・千代田線・ 有楽町線・半蔵門線・副都心線	1ヵ月	300枚	1,200,000円	2,400,000円	月/水/ 金曜日	掲出開始 の当日
	2週間	300枚	720,000円	1,440,000円		

※各路線とも、女性専用車両1両あたり1枚掲出されます。 ※半蔵門線のみ1編成につき2車両に掲出されます。

長期掲出割引 一定期間以上の連続掲出によって、広告料金が割引になります。

- 割引率：3~11ヵ月掲出 広告料金の 5%割引
- 割引率：12ヵ月掲出 広告料金の 10%割引

※同一ポスターを長期掲出する場合、ポスターの追加納品をお願いする場合があります。 ※「女性専用車限定まど上」は適用外になります。

はじめて割引 2013年4月1日以降、初めての出稿となる路線に対しては広告料金が割引になります。

- 適用期間：2週間~12ヵ月掲出
- 割引率：シングル割引 広告料金の20%割引
- 割引率：ワイド割引 広告料金の30%割引

※広告主が長期掲出割引を適用された場合には対象外になります。
※広告主が「大型キャンペーン出稿早期申込割引」を適用された場合にはワイド割引は対象外になります。
※はじめて割引の適用期間は当初に申込のあった期間とします。 ※「女性専用車限定まど上」は適用外になります。

おかえり割引 2013年4月~2016年3月の期間内に投稿実績があり、かつ2016年4月~2017年3月の期間内にまど上の投稿実績がないクライアントに対しては広告料金が割引になります。

- 適用期間：2週間~12ヵ月掲出
- 割引率：広告料金の20%割引

※おかえり割引の適用期間は当初に申込のあった期間とします。 ※「女性専用車限定まど上」は適用外になります。