

東京でも存在感のある街の駅で

Uボード・プラット [大型ボード]



- 半蔵門線の渋谷駅・表参道駅・青山一丁目駅、半蔵門駅のホームに設置
- 各駅1面から掲出可能なタテ1.8m×ヨコ2.4mの大型ボード



● 媒体サイズ

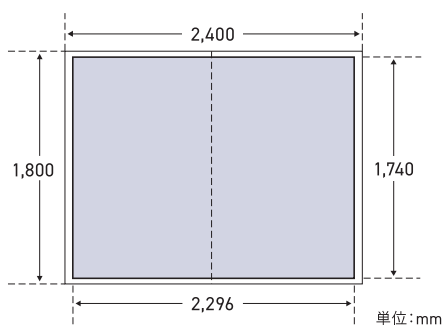

※上下・左右にフレームのクワエ部分があります。
フレームの下に隠れますので、デザイン上ご注意ください。

掲出駅	掲出期間	掲出面数	広告料金(税別)	掲出開始	作業日
(半)渋谷*	4週間	1面~6面	140,000円/面	火/木/土曜日 (要調整)	掲出開始の 前日
(半)表参道			154,000円/面		
(半)青山一丁目			105,000円/面		
半蔵門			70,000円/面		

* (半)渋谷の申込みについては、希望する掲出開始日の40日前までに作業申請手配が必要となります。

※制作費・作業料が別途かかります。

※作業日は掲出日および運行業務の都合により変更となる場合があります。